

**Правила розміщенням зовнішньої реклами
у населених пунктах Славутської міської територіальної громади**

**Розділ I. Порядок розміщення зовнішньої реклами.
1. Загальні положення**

1.1. Ці Правила регулюють відносини, що виникають у зв'язку з розміщенням зовнішньої реклами у населених пунктах Славутської міської територіальної громади, та визначають порядок надання дозволів на розміщення такої реклами.

1.2. У цих Правилах терміни вживаються у такому значенні:

алея - дорога в парку, саду, сквері, лісопарку, на бульварі, обсаджена, як правило, з обох боків деревами та чагарниками;

виконавчий орган ради - виконавчий комітет Славутської міської ради;

Робочий орган — підрозділ(управління, відділ), який виконує функції з оформлення, реєстрації та видачі дозволів на розміщення засобів зовнішньої реклами, встановлення пріоритету на місце розташування рекламного засобу та інші повноваження відповідно до даних Правил та законодавства;

розповсюджувач реклами - особа, яка здійснює розповсюдження реклами на підставі дозволу;

дозвіл - документ установленої форми, виданий розповсюджувачу зовнішньої реклами на підставі рішення виконавчого органу міської ради, який дає право на розміщення зовнішньої реклами на певний строк та у певному місці;

місце розташування рекламного засобу - площа зовнішньої поверхні будинку, споруди, елемента вуличного обладнання або відведеної території на відкритій місцевості у межах населеного пункту, що надається розповсюджувачу зовнішньої реклами в тимчасове користування власником або уповноваженим ним органом (особою)/ користувачем;

пішохідна доріжка - елемент дороги, призначений для руху пішоходів, облаштований у її межах чи поза нею і позначений дорожнім знаком;

спеціальні конструкції - тимчасові та стаціонарні рекламні засоби (світлові та не світлові, наземні та не наземні (повітряні), плоскі та об'ємні стенди, щити, панно, транспаранти, тролі, таблички, коробки, механічні, динамічні, електронні табло, екрани, панелі, тумби, складні просторові конструкції, аеростати, повітряні кулі тощо), які використовуються для розміщення реклами;

робоча сторона засобу зовнішньої реклами — конструктивна частина засобу зовнішньої реклами(площина) на якій безпосередньо розміщується реклама;

тимчасові рекламні засоби - виносні спеціальні конструкції, що розміщуються впритул до фасаду будинку господарюючого суб'єкта і при ширині тротуару (пішохідної доріжки) не менше 2,5 м. з умовою обмеженого розміщення у часі протягом робочого дня висотою не більше 1,4 м та шириною не більше 0,8 м .

вивіска/табличка - елемент на будинку, будівлі або споруді з інформацією про зареєстроване найменування особи, знаки для товарів і послуг, що належать такій особі, вид її діяльності (якщо це не впливає із зареєстрованого найменування особи), час роботи, що розміщений на зовнішній поверхні будинку, будівлі або споруди не вище першого поверху або на поверсі, де розташовується власне чи надане у користування особі приміщення (крім, випадків, коли суб'єкту господарювання належить на праві власності або користування вся будівля або споруда), біля входу у таке приміщення, який не є рекламою;

реклама - інформація про особу чи товар, розповсюджена в будь-якій формі та в будь-

який спосіб і призначена сформувати або підтримати обізнаність споживачів реклами та їх інтерес щодо таких особи чи товару;

зовнішня реклама - реклама, що розміщується на спеціальних тимчасових і стаціонарних конструкціях - рекламоносіях, розташованих на відкритій місцевості, а також на зовнішніх поверхнях будинків, споруд, на елементах вуличного обладнання, над проїжджою частиною вулиць і доріг;

демонтаж – комплекс заходів, які передбачають відокремлення спеціальної конструкції разом з основою від місця її розташування та транспортування у місце її подальшого зберігання;

соціальна реклама - суспільно корисна інформація, спрямована на розвиток особистості та суспільства, популяризацію загальнолюдських цінностей, здорового способу життя, освіти, науки, культури, історії, розповсюдження якої не має на меті отримання прибутку та/або не спонукає виборців голосувати за або проти певного суб'єкта виборчого процесу. До соціальної реклами належить інформація про висвітлення державних безкоштовних програм, спрямованих, зокрема, на захист державності, громадського порядку, підвищення обороноздатності тощо .

Інші терміни застосовуються у значенні, наведеному в «Законі України «Про рекламу».

1.3. Зовнішня реклама розміщується на підставі дозволів та у порядку, встановленому відповідно до цих Правил.

Плата за видачу зазначених дозволів не справляється. Дозвіл на розміщення зовнішньої реклами надається для юридичної особи або фізичної особи - підприємця, зареєстрованим згідно законодавства України.

1.4. На територіях, будинках і спорудах зовнішня реклама розміщується за згодою їх власників або уповноважених ними органів (осіб) з урахуванням архітектурних, функціонально-планувальних, історико-культурних чинників, типології елементів місцевого середовища та з додержанням правил благоустрою територій населених пунктів.

2. Повноваження у сфері розміщення зовнішньої реклами

2.1. Для регулювання діяльності з питань розміщення зовнішньої реклами у населених пунктах Славутської міської територіальної громади відповідні функції покладаються на Робочий орган.

Робочий орган не вправі подавати заяву та одержувати дозвіл на розміщення зовнішньої реклами.

2.2. До повноважень робочого органу належать:

- розгляд заяв розповсюджувачів зовнішньої реклами на надання дозволу, внесення змін у дозвіл, переоформлення дозволу та продовження строку його дії;

- прийняття рішення про встановлення пріоритету заявника на місце розташування рекламного засобу, продовження строку, на який встановлено зазначений пріоритет, або про відмову в установленні такого пріоритету;

- підготовка проекту рішення виконавчого органу ради щодо надання дозволу чи про відмову у його наданні;

- оформлення та видача дозволу на підставі рішення виконавчого органу ради;

- ведення інформаційного банку даних місць розташування рекламних засобів, плану їх розміщення та надання в установленому порядку інформації для оновлення даних містобудівного кадастру населених пунктів;

- подання територіальним органам спеціально уповноваженого центрального органу виконавчої влади у сфері захисту прав споживачів матеріалів про порушення порядку розповсюдження та розміщення реклами.

Робочий орган здійснює інші повноваження відповідно до законодавства.

2.3. Контроль за додержанням цих Правил здійснюють виконавчі органи Славутської міської ради та інші органи відповідно до законодавства.

3.Оформлення дозволів на розміщення зовнішньої реклами

3.1. Для одержання дозволу заявник подає робочому органу через центр надання адміністративних послуг заяву за формою згідно з додатком 1, до якої додаються:

- фотокартка або комп'ютерний макет місця (розміром не менш як 6 x 9 сантиметрів), на якому планується розташування рекламного засобу, та ескіз рекламного засобу з конструктивним рішенням.;

- копія виписки з Єдиного державного реєстру юридичних осіб, фізичних осіб-підприємців та громадських формувань.

- експертний звіт в частині міцності та стійкості (за необхідності) відповідно до пункту 4.5 даних Правил.

Під час подання заяви через Центр надання адміністративних послуг адміністратор (ЦНАП) в присутності заявника перевіряє комплектність документів. За наявності документів, передбачених цими Правилами, заява одразу реєструється згідно регламенту роботи ЦНАПу та передається у день її реєстрації або наступного робочого дня з поданим пакетом документів на розгляд Робочому органу.

3.2. За наявності документів, передбачених пунктом 3.1 цих Правил, заява протягом трьох днів з дати її надходження реєструється робочим органом в журналі реєстрації заяв та дозволів на розміщення зовнішньої реклами (далі - журнал реєстрації), який ведеться за формою згідно з додатком 2. Журнал повинен бути прошитий, а його сторінки пронумеровані. На останній сторінці журналу робиться запис про кількість сторінок, який засвідчується підписом керівника робочого органу, скріпленим печаткою.

Робочий орган протягом п'яти днів з дати реєстрації заяви перевіряє місце розташування рекламного засобу, зазначене у заяві, на предмет наявності на це місце пріоритету іншого заявника або надання на заявлене місце зареєстрованого в установленому порядку дозволу. Після перевірки місця керівник робочого органу в разі необхідності приймає рішення про встановлення за заявником пріоритету на заявлене місце або про відмову у встановленні пріоритету. Рішення про встановлення пріоритету приймається у разі необхідності погодження дозволу. У разі прийняття рішення про встановлення пріоритету робочий орган видає заявнику для оформлення два примірники дозволу за формою згідно з додатком 3 та визначає заінтересовані органи (особи), з якими необхідно їх погодити.

Прийняття рішення про відмову у встановленні пріоритету приймається у разі наявності на це місце пріоритету іншого заявника або надання на заявлене місце зареєстрованого в установленому порядку іншого дозволу іншій особі. У такому разі робочий орган протягом трьох днів надає заявникові через ЦНАП вмотивовану відповідь із зазначенням дати встановлення пріоритету іншого заявника на заявлене місце розташування рекламного засобу або дати і номера рішення виконавчого органу ради про надання дозволу на заявлене місце іншій особі та повертає всі подані заявником документи. При цьому, заява про надання дозволу вважається розглянутою по суті, проект рішення на чергове засідання виконавчого комітету Славутської міської ради не подається.

Рішення про встановлення за заявником пріоритету на заявлене місце або про відмову у встановленні пріоритету приймається шляхом внесення відповідного запису в журнал видачі дозволів. Результатом прийняття зазначеного рішення є направлення робочим органом заявнику відповідного листа з зазначенням дати встановлення пріоритету, строку його дії та з доданими до нього двома примірниками дозволу для оформлення відповідних погоджень або з обґрунтуванням про відмову на встановлення пріоритету, а номером такого рішення є номер вихідного листа.

Пріоритет заявника на місце розташування рекламного засобу може не встановлюватись Робочим органом в разі коли під час розгляду заяви буде встановлено, відсутність необхідності погоджень дозволу та відсутність перебування заявленого місця на розміщення зовнішньої реклами у власності або у користуванні інших осіб. В такому

випадку, в межах строку розгляду заяви, що становить 30 календарних днів. Робочим органом готується відповідний проект рішення на чергове засідання виконавчого комітету Славутської міської ради про надання дозволу на розміщення зовнішньої реклами.

3.3. Пріоритет заявника на місце розташування рекламного засобу встановлюється строком на три місяці з дати прийняття керівником робочого органу відповідного рішення.

Строк встановлення пріоритету на місце розташування рекламного засобу може бути продовжений керівником робочого органу не більш як на три місяці у разі:

- продовження строку оформлення дозволу у зв'язку з потребою виконання архітектурно-планувальних робіт та розроблення проектно-технічної документації, проведення її експертизи у випадках передбачених даними Правилами;

- письмового звернення заявника щодо продовження строку оформлення дозволу.

У разі продовження строку оформлення дозволу з підстав, передбачених абзацами третім і четвертим цього пункту, робочий орган письмово повідомляє про це заявника.

3.4. Дата і номер рішення керівника робочого органу про встановлення пріоритету заявника на місце розташування рекламного засобу, продовження строку, на який встановлено зазначений пріоритет, або про відмову в установленні такого пріоритету заноситься в журнал реєстрації.

Пріоритет анулюється автоматично з наданням дозволу на розміщення рекламного засобу.

Відмова у встановленні пріоритету, продовженні строку, на який встановлено зазначений пріоритет, може бути оскаржена у порядку, встановленому законодавством.

Інформація про подані заяви та встановлені робочим органом пріоритети є відкритою і повинна надаватися за письмовою заявою зацікавленої особи.

Протягом строку дії пріоритету, заявник оформляє обидва примірники дозволу та подає їх робочому органу разом із супровідним листом для подальшого прийняття рішення для надання дозволу, в якому зазначається реєстраційний номер заяви.

У разі прийняття керівником робочого органу рішення про встановлення пріоритету заявника на місце розташування рекламного засобу, яке перебуває в комунальній власності, заявник протягом трьох днів укладає договір на тимчасове користування цим місцем.

Протягом строку, передбаченого абзацами першим-третьім пункту 3.3 цих Правил, щомісяця справляється плата за тимчасове користування місцем, що перебуває в комунальній власності, в розмірі 25 відсотків плати, встановленої органами місцевого самоврядування згідно Розділу 2 цих Правил.

У разі продовження строку оформлення дозволу відповідно до абзацу четвертого пункту 3.3 цих Правил, щомісячна плата за тимчасове користування місцем, що перебуває в комунальній власності, справляється в розмірі 100 відсотків плати, встановленої органами місцевого самоврядування.

Протягом п'яти днів з дати прийняття керівником робочого органу рішення про встановлення пріоритету заявника на місце розташування рекламного засобу, продовження строку, на який встановлено зазначений пріоритет, заявник подає робочому органу копію укладеного ним договору на тимчасове користування місцем та копію документа, що підтверджує внесення відповідної плати.

Плата за тимчасове користування місцем, що перебуває в комунальній власності, зараховується до бюджету територіальної громади.

Перелік документів для надання дозволу в разі встановлення пріоритету є вичерпним.

3.5. Під час подання заяви або оформлених примірників дозволу представник робочого органу в присутності заявника перевіряє комплектність документів, додержання вимог до їх оформлення та видає заявнику довідку з описом поданих документів за формою згідно з додатком 4.

3.6. У разі недодержання заявником строку, зазначеного в пункті 3.3 цих Правил, та у разі ненадання ним в установленний строк документів, зазначених у пункті 3.4 цих Правил,

заява про надання дозволу на розміщення зовнішньої реклами вважається неподаною, пріоритет на місце розташування рекламного засобу втрачається, документи повертаються заявнику, про що робочий орган робить відповідний запис в журналі реєстрації.

3.7. Дозвіл погоджується з власником або користувачем місця (уповноваженим ним органом (особою)) і спеціально уповноваженим органом з питань містобудування та архітектури. Погодження користування місцем, що перебуває в комунальній власності, здійснюється профільним заступником міського голови або керівником балансоутримувача об'єкту - у разі розміщення зовнішньої реклами на об'єктах або елементах благоустрою. Отримання погодження користування місцем, що перебуває в комунальній власності, яке не передано в користування третіх осіб і спеціально уповноваженим органом з питань містобудування та архітектури погоджується робочим органом без залучення заявника.

На вимогу робочого органу дозвіл погоджується з:

- Національною поліцією - у разі розміщення зовнішньої реклами на перехрестях, біля дорожніх знаків, світлофорів, пішохідних переходів та зупинок транспорту загального користування .

- відповідним центральним або місцевим органом виконавчої влади у сфері охорони культурної спадщини та об'єктів природно-заповідного фонду - у разі розміщення зовнішньої реклами на пам'ятках історії та архітектури, в межах зон охорони таких пам'яток і в межах об'єктів природно-заповідного фонду

- утримувачем інженерних комунікацій - у разі розміщення зовнішньої реклами в межах охоронних зон цих комунікацій;

- Агентством відновлення або власниками/балансоутримувачем автомобільних доріг - у разі розміщення зовнішньої реклами у межах смуги відведення автомобільних доріг.

Перелік органів та осіб, з якими погоджується дозвіл, є вичерпним. Погодження дійсне протягом строку дії дозволу незалежно від зміни власника рекламного засобу.

3.6. У разі відмови у погодженні дозволу органами (особами), зазначеними в абзацах першому, третьому - п'ятому пункту 3.7 цих Правил, заявникові надсилається вмотивоване повідомлення за підписом уповноваженої особи підприємства, установи та організації.

Відмова у погодженні дозволу може бути оскаржена у порядку, встановленому законодавством.

3.7. Під час надання дозволу втручання у форму рекламного засобу та зміст реклами забороняється.

3.9. Робочий орган протягом не більш як п'ятнадцяти робочих днів з дати одержання належним чином оформлених двох примірників дозволу розглядає заяву, готує і подає виконавчому органу ради пропозиції та проект відповідного рішення.

3.10. Виконавчий комітет Славутської міської ради протягом п'яти робочих днів з дати одержання зазначених пропозицій, а в разі неможливості(відсутності планових засідань виконавчого комітету) прийняття зазначеного рішення у такій строк - на першому черговому засіданні після закінчення цього строку приймає рішення про надання дозволу або про відмову у його наданні.

У разі прийняття рішення про надання дозволу робочим органом протягом п'яти робочих днів оформляється обидва примірники дозволу згідно з встановленою формою.

Перший примірник дозволу видається заявникові, а другий - залишається робочому органу. Видача дозволу реєструється в журналі реєстрації.

Зареєстрований дозвіл передається в ЦНАП та в подальшому надається заявникові у спосіб, передбачений регламентом роботи ЦНАП.

Рішення про відмову у наданні дозволу надсилається робочим органом через ЦНАП заявникові протягом п'яти днів з дати його прийняття.

3.11. Робочий орган протягом десяти днів з дати реєстрації дозволу надає органам державної податкової служби інформацію про розповсюджувачів зовнішньої реклами, яким надано дозвіл.

3.12. У наданні дозволу або його продовженні може бути відмовлено у разі, коли:

- оформлення поданих документів не відповідає встановленим вимогам(відсутність, передбачених даними Правилами погоджень, неподання повного пакету документів або подані документи не відповідають даним Правилам), або у поданих документах виявлені неправдиві відомості;

- розміщення зовнішньої реклами не відповідає даним Правилам, вимогам Законів України та прийнятим на підставі них нормативних актів.

Перелік підстав для відмови у наданні дозволу є вичерпним.

Рішення про відмову у наданні дозволу може бути оскаржене в порядку, встановленому законодавством.

3.11. Дозвіл надається строком на п'ять років, якщо менший строк не зазначено у заяві про його надання.

3.12. Виданий у встановленому порядку дозвіл є підставою для розміщення зовнішньої реклами та виконання робіт, пов'язаних з розташуванням рекламного засобу.

3.13. У процесі надання дозволів забороняється проведення тендерів (конкурсів).

3.14. Після розташування рекламного засобу розповсюджувач зовнішньої реклами у п'ятиденний строк зобов'язаний подати робочому органу фотокартку місця розташування рекламного засобу (розміром не менш як 6 x 9 сантиметрів).

3.15. Якщо протягом строку дії дозволу виникла потреба у зміні технологічної схеми рекламного засобу, розповсюджувач зовнішньої реклами звертається до робочого органу з письмовою заявою у довільній формі про внесення у дозвіл відповідних змін.

До заяви додається:

- технічна характеристика змін у технологічній схемі рекламного засобу;
- фотокартка рекламного засобу та ескіз із конструктивним рішенням.

Робочий орган протягом не більш як п'ятнадцяти робочих днів з дати реєстрації заяви розглядає її і вносить відповідні зміни у дозвіл.

Відмова у зміні технологічної схеми рекламного засобу може бути оскаржена у порядку, встановленому законодавством.

3.16. У разі зміни містобудівної ситуації, проведення реконструкції, ремонту, будівництва на місці розташування рекламного засобу, які зумовлюють необхідність зміни місця розташування рекламного засобу, робочий орган у семиденний строк письмово повідомляє про це розповсюджувача зовнішньої реклами. У десятиденний строк з початку зміни містобудівної ситуації, реконструкції, ремонту, будівництва робочий орган надає розповсюджувачу зовнішньої реклами інформацію про інше рівноцінне місце. У разі досягнення згоди щодо нового місця розташування рекламного засобу вносяться зміни у дозвіл.

Плата за надання робочим органом послуг, пов'язаних із зміною місця розташування рекламного засобу, не справляється. Строк дії дозволу продовжується на час, необхідний для вирішення питання про надання рівноцінного місця. Після закінчення реконструкції, ремонту, будівництва на місці розташування рекламного засобу розповсюджувач зовнішньої реклами має пріоритетне право на розташування рекламного засобу на попередньому місці.

3.17 Строк дії дозволу продовжується робочим органом на підставі заяви, яка подається робочому органу розповсюджувачем зовнішньої реклами у довільній формі не пізніше ніж за один місяць до закінчення строку дії дозволу. Продовження строку дії дозволу фіксується в журналі реєстрації з внесенням відповідних змін у дозвіл.

У такому ж порядку продовжується строк дії дозволів, наданих до набрання чинності цими Правилами.

Відмова у продовженні строку дії дозволу може бути оскаржена у порядку, встановленому законодавством.

3.18. У разі набуття права власності на рекламний засіб іншою особою або передачі його в оренду дозвіл підлягає переоформленню.

Особа, яка набула право власності на рекламний засіб або орендувала його, протягом

одного місяця з дня виникнення права власності (користування) рекламним засобом звертається до робочого органу із заявою у довільній формі про переоформлення дозволу.

До заяви додається:

- документ, який засвідчує право власності (користування) на рекламний засіб;
- оригінал зареєстрованого та діючого дозволу;
- письмове погодження власника місця розташування рекламного засобу або уповноваженого ним органу (особи);
- копія виписки з Єдиного державного реєстру юридичних осіб, фізичних осіб-підприємців та громадських формувань;
- банківські реквізити, ідентифікаційний код юридичної особи або ідентифікаційний номер фізичної особи платників податків, зборів та інших обов'язкових платежів.

У разі відсутності зауважень до поданих заявником документів робочий орган протягом п'яти робочих днів з дати подання заяви вносить відповідні зміни у дозвіл. При цьому термін дії дозволу залишається попереднім та може бути в подальшому продовжений згідно даних Правил.

Переоформлення дозволу фіксується в журналі реєстрації.

Відмова у переоформленні дозволу може бути оскаржена у порядку, встановленому законодавством.

3.19. Дозвіл скасовується до закінчення строку дії на підставі рішення виконавчого комітету Славутської міської ради за письмовою заявою розповсюджувача зовнішньої реклами; у разі невикористання місця розташування рекламного засобу безперервно протягом шести місяців або не переоформлення дозволу в установленому порядку згідно даних Правил;

Перелік підстав для скасування дозволу є вичерпним.

Рішення про скасування дозволу фіксується в журналі реєстрації та надсилається робочим органом розповсюджувачу зовнішньої реклами.

Рішення про скасування дозволу може бути оскаржене у порядку, встановленому законодавством.

3.20. Плата за тимчасове користування місцем розташування рекламних засобів, що перебуває у комунальній власності, встановлюється згідно даних Правил, а місцем, що перебуває у користуванні, або державній/приватній власності, - на договірних засадах з його власником/користувачем або уповноваженим ним органом (особою). При цьому площа місця розташування рекламного засобу визначається як сума площі горизонтальної проекції рекламного засобу на це місце та прилеглої ділянки завширшки 0,5 метра за периметром горизонтальної проекції цього засобу. Для не наземного та не дахового рекламного засобу площа місця дорівнює площі вертикальної проекції цього засобу на уявну паралельну їй площину.

3.21 Розмір плати за тимчасове користування місцем розташування рекламного засобу не може встановлюватися залежно від змісту реклами, крім випадку згідно розділу 5 даних Правил.

4.Перелік та вимоги до об'єктів зовнішньої реклами.

4.1 Зовнішня реклама повинна відповідати таким вимогам:

- розміщуватися з додержанням вимог техніки безпеки, зазначених у цих Правилах;
- розміщуватися із забезпеченням видимості дорожніх знаків, світлофорів, перехресть, пішохідних переходів, зупинок транспорту загального користування та не відтворювати зображення дорожніх знаків;
- освітлення зовнішньої реклами не повинно засліплювати учасників дорожнього руху, а також не повинно освітлювати квартири житлових будинків;
- фундамент наземної зовнішньої реклами, що виступає над поверхнею землі, може бути декоративно оформлений;
- на опорах наземної зовнішньої реклами, що розміщується вздовж проїжджої частини вулиць і доріг, за вимогою уповноваженого підрозділу Національної поліції наноситься

вертикальна дорожня розмітка із світлоповертаючих матеріалів заввишки до 2 метрів від поверхні землі;

- нижній край зовнішньої реклами, що розміщується над проїжджою частиною вулиць і доріг, у тому числі на мостах, естакадах тощо, повинен розташовуватися на висоті не менш як 5 метрів від поверхні дорожнього покриття;

- у місцях, де проїжджа частина вулиці межує з цоколями будівель або огорожами, зовнішня реклама може розміщуватися в одну з фасадів будівель або огорожами ліній.

4.2. Забороняється розташовувати рекламні засоби:

- на пішохідних доріжках та алеях;

- у населених пунктах на висоті менш як 5 метрів від поверхні дорожнього покриття, якщо їх рекламна поверхня виступає за межі краю проїжджої частини;

- на території спортивних і дитячих майданчиків, озелених територіях загального користування та інших об'єктах благоустрою якщо розміщення засобу зовнішньої реклами може призвести до знищення або пошкодження зелених насаджень(клумб, квітників, газонів, кущів, дерев) та об'єктів(елементів) благоустрою.

- на підтримуючих, опорних та інших елементах контактної мережі ЛЕП, на засобах та обладнанні (у тому числі опорах) зовнішнього освітлення .

4.3. Розміщення зовнішньої реклами на пам'ятках історії та архітектури і в межах зон охорони таких пам'яток, в межах об'єктів природно-заповідного фонду дозволяється за погодженням з відповідним центральним або місцевим органом виконавчої влади у сфері охорони культурної спадщини та об'єктів природно-заповідного фонду.

4.4. Реклама алкогольних напоїв та тютюнових виробів, знаків для товарів і послуг, інших об'єктів права інтелектуальної власності, під якими випускаються алкогольні напої та тютюнові вироби засобами зовнішньої реклами забороняється.

4.5. Розташування дахових рекламних засобів забороняється без попередньої технічної експертизи спеціалізованими підприємствами, установами та організаціями в частині міцності та стійкості конструкції для її безпечної експлуатації .

4.6. Розташування рекламних засобів у межах охоронних зон інженерних комунікацій дозволяється за погодженням з утримувачем зазначених комунікацій та організаціями, що їх обслуговують.

4.7. Розташування рекламних засобів на перехрестях, біля дорожніх знаків, світлофорів, пішохідних переходів та зупинок транспорту загального користування дозволяється за погодженням з уповноваженим підрозділом Національної поліції.

4.8. Перелік обмежень та заборон щодо розміщення зовнішньої реклами, встановлюється згідно цих Правил та чинного законодавства.

4.9. Відповідальність за технічний стан рекламних засобів, порушення вимог техніки безпеки під час розташування та експлуатації рекламних засобів несе розповсюджувач зовнішньої реклами згідно із законодавством.

4.10. Підключення рекламних засобів до існуючих мереж для зовнішнього освітлення здійснюється розповсюджувачем відповідно до вимог, передбачених законодавством.

4.11. Розроблення необхідної технічної документації, монтаж (демонтаж) рекламного засобу здійснюється спеціалізованими підприємствами, установами та організаціями .

4.12. Рекламні засоби забезпечуються розповсюджувачем маркуванням із зазначенням на каркасі рекламного засобу найменування розповсюджувача зовнішньої реклами, номера його телефону, дати видачі дозволу та строку його дії.

4.13. Контроль за додержанням цих Правил здійснюють виконавчими органами відповідно до законодавства.

4.14. У разі порушення порядку розповсюдження та розміщення засобу зовнішньої реклами уповноважена особа органу, який здійснює контроль за додержанням вимог законодавства, звертається до розповсюджувача зовнішньої реклами з вимогою усунення порушень у визначений строк та вживає в межах компетенції заходи реагування.

4.15. У разі невиконання вимог з розповсюдження та розміщення реклами орган, який

здійснює контроль, подає інформацію спеціально уповноваженому органу виконавчої влади у сфері захисту прав споживачів у порядку, встановленому Кабінетом Міністрів України.

4.16. Розповсюджувач зовнішньої реклами, винний у порушенні цих Правил, несе відповідальність згідно із законодавством.

4.17. Вивіски чи таблички:

- повинні розміщуватися без втручання у несучі конструкції, легко демонтуватися, щоб не створювати перешкод під час робіт, пов'язаних з експлуатацією та ремонтом будівель і споруд, на яких вони розміщуються;

- не повинні відтворювати зображення дорожніх знаків;

- не повинні розміщуватися на будинках або спорудах - об'єктах незавершеного будівництва;

- площа поверхні не повинна перевищувати 3 кв. метра.

- не повинні перекривати існуючі проходи і переходи.

Розташування даних елементів на фасадах та дахах будинків і споруд має здійснюватись із дотриманням стилістичної єдності фасадів, без пошкодження елементів архітектури.

Вивіски чи таблички не є рекламою. Дані правила не регулюють питання надання дозволу на їх розміщення. Для розміщення вивісок чи табличок забороняється вимагати від суб'єктів господарювання будь-які документи, не передбачені законодавством.

4.18. Демонтаж вивісок чи табличок, розміщених з порушенням вимог цих Правил, здійснюється у разі:

- припинення юридичної особи або припинення діяльності фізичної особи — підприємця, або неможливості встановити їх власника;

- невідповідності розміщення вивіски чи таблички вимогам законодавства щодо її розміщення;

- порушення благоустрою території.

Розміщені вивіски чи таблички підлягають демонтажу за рахунок коштів юридичних осіб або фізичних осіб - підприємців, якими вони були встановлені.

4.19 Розміщення інформації про виробника товару та/або товар у місцях, де цей товар реалізується чи надається споживачеві, у тому числі на елементах обладнання та/або оформлення місць торгівлі, а також безпосередньо на самому товарі та/або його упаковці, не вважається рекламою.

Розділ II . Положення про оплату місцями розташування рекламних засобів, які перебувають у комунальній власності.

5. Порядок оплати за тимчасове користування місцями розташування рекламних засобів, які перебувають у комунальній власності.

5.1. Порядок оплати за тимчасове користування місцями розташування рекламних засобів, які перебувають у комунальній власності та які не передані в користування іншим особам встановлюється відповідно до даних Правил.

5.2. Порядок оплати за тимчасове користування місцями розташування рекламних засобів, які перебувають у користуванні інших осіб, або державній/приватній власності - на договірних засадах з його власником/користувачем або уповноваженим ним органом (особою) та не регулюються даними Правилами.

5.3. Визначення площі місця розташування рекламного засобу:

5.3.1. Площа місця розташування наземного та дахового рекламного засобу визначається згідно пункту 3.20 цих Правил. Приклади підрахунку площ наведені для різних типів рекламних конструкцій для розміщення на місцевості наведено у додатку 5 даних Правил.

5.3.2. Площа місця розташування не наземного та не дахового рекламного засобу (для настінних панно, щитових рекламних засобів та транспортів, які кріпляться на стінах будівель та споруд), дорівнює площі вертикальної проекції цього засобу на уявну паралельну їй площину.

5.4. Порядок обчислення плати за тимчасове користування місцем розташування рекламного засобу:

5.4.1. Розмір плати за тимчасове користування місцем розташування, яке зазначене в п. 5.1. даного Положення, обчислюється за такою формулою:

$$C = B \times S \times K_z \times K_p \text{ де}$$

C – щомісячна плата за тимчасове користування місцем розташування, грн.;

B – базова місячна ставка розміру плати, що становить 25 відсотків базової вартості одного квадратного метра землі, визначеного на момент звернення рішенням сесії Славутської міської ради згідно нормативної грошової оцінки земель відповідного населеного пункту громади з урахуванням щорічної індексації грошової оцінки земель, встановленої згідно чинного законодавства.

$$B = 0,25 \times B_v \times K_i, \text{ де}$$

B_v - базова вартість одного квадратного метра землі, грн;

K_i - коефіцієнт індексації грошової оцінки земель.

S – площа місця розташування рекламного засобу, кв. м, округлена до одного знака після коми;

K_z – коефіцієнт зональності, який становить:

- м. Славута при розміщенні конструкцій для зовнішньої реклами вздовж вул. Соборності, Ярослава Мудрого – K_z = 1,2;
- м. Славута решта території – K_z = 1,0;
- с. Варварівка – K_z = 0,7;
- с. Голики – K_z = 0,7;

K_p - коефіцієнт кількості робочих площин рекламного засобу :

- одна робоча площина K_p=1.0;
- дві робочі площини K_p=1.1;
- три робочі площини K_p=1.2;
- чотири робочі площини і більше K_p=2.0.

У випадку коли коефіцієнт щорічної індексації грошової оцінки земель протягом дії дозволу змінюється та перевищує 1(одиницю), плата за користування місцем рекламного засобу коригується на такий коефіцієнт. У випадку коли базова вартість одного квадратного метра землі протягом дії дозволу змінюється, плата за користування місцем рекламного засобу коригується згідно таких змін.

5.5. Плата за тимчасове користування місцями розташування рекламних засобів здійснюється розповсюджувачем зовнішньої реклами на підставі договору з виконавчим комітетом Славутської міської ради та зараховується до місцевого бюджету громади. Примірний договір тимчасового користування місцем розташування засобів зовнішньої реклами наведений в додатку 6 даних Правил.

5.6 Плата за тимчасове користування місцями, що перебувають у комунальній власності територіальної громади, не справляється у разі демонтажу та перенесення рекламного засобу через зміну містобудівної ситуації обумовлену проведенням реконструкції, ремонту, будівництва на місці розташування рекламного засобу – з дати повідомлення Розповсюджувачем Робочого органу про демонтаж, з наданням матеріалів фотофіксації по дату встановлення рекламного засобу на новому місці (на підставі листа робочого органу).

5.7 Нарахування оплати за тимчасове користування місцями розташування рекламних засобів здійснюється з дня строку дії дозволу. Відсутність засобу реклами за наявності Дозволу на його розміщення не є підставою для не оплати за користування місцем розміщення зовнішньої реклами.

Нарахування оплати за тимчасове користування місцями розташування рекламних засобів згідно пункту 3.4 цих Правил здійснюється з дати встановлення пріоритету.

Оплата проводиться помісячно.

5.8 Особливості по оплаті користування місцями розміщення засобів соціальної

реклами:

5.8.1 Розміщення соціальної реклами здійснюється відповідно до Закону України «Про рекламу», Порядку виробництва і розповсюдження соціальної рекламної інформації органів виконавчої влади, затвердженого постановою Кабінету Міністрів України від 30 червня 1998 року № 990, а також цих Правил. Надання дозволу на розміщення засобу зовнішньої соціальної реклами здійснюється в загальному порядку згідно даних Правил.

Заява на розміщення засобу зовнішньої соціальної реклами подається заявником відповідно до цих Правил із обов'язком зазначенням про те, що такий засіб буде використовуватися виключно для розміщення соціальної реклами. Зазначена істотна умова в обов'язковому порядку зазначається в рішенні виконавчого комітету Славутської міської ради про надання дозволу на її розміщення.

5.8.2 Плата за тимчасове користування місцями, які перебувають у комунальній власності територіальної громади для розміщення рекламного засобу соціальної реклами справляється в розмірі 1грн. за період дії дозволу, при цьому гранична площа одного рекламного засобу не повинна перевищувати 20 кв.м, а їх загальна кількість не більше одного на населений пункт громади на одного заявника/розповсюджувача. В разі перевищення граничної площі та/або кількості рекламних засобів - оплата за надлишок проводиться на загальних підставах. Зазначена істотна умова прописується в договорі користування місцем розташування рекламного засобу.

5.8.3 У разі невідповідності соціальної реклами встановленим чинним законодавством критеріям та вимогам для даного виду реклами Робочий орган направляє заявнику письмове повідомлення про встановлене порушення з вимогою про його усунення шляхом укладання додаткової угоди до договору користування місцем розміщення рекламного засобу. Розповсюджувач реклами протягом місяця має укласти відповідну додаткову угоду до договору користування місцем розташування рекламного засобу про оплату на загальних підставах.

Відповідна додаткова угода направляється разом з повідомленням. Істотною умовою такої додаткової угоди є те, що зобов'язання користування місцем розташування рекламного засобу про оплату на загальних підставах вступають в дію з першого числа місяця в якому виявлено невідповідність соціальної реклами встановленим чинним законодавством критеріям та вимогам для даного виду реклами.

У разі якщо протягом місяця розповсюджувачем не буде укладена відповідна угода Робочий орган готує та подає на черговий розгляд виконавчого комітету Славутської міської ради проект рішення про скасування дозволу. З дати прийняття даного рішення договір користування місцем розташування рекламного засобу розривається в односторонньому порядку, а рекламний засіб підлягає демонтажу.

6. Демонтаж рекламних конструкцій, що встановлені з порушенням даних Правил.

6.1. При закінченні терміну дії дозволу або його скасуванні, розповсюджувач зовнішньої реклами зобов'язаний у десятиденний термін демонтувати конструкцію зовнішньої реклами власними силами та впорядкувати місце її розміщення.

6.2. Демонтажу підлягають:

6.2.1. Рекламні конструкції, власника яких встановити неможливо та з якими не укладено відповідні договори за тимчасове користування місцями розміщення засобів зовнішньої реклами, що перебувають у комунальній власності територіальної громади ;

6.2.2. Самовільно розміщені рекламні конструкції, дозволи на розміщення яких не видавалися, або дію їх скасовано, або термін яких закінчився та закінчився термін дії договору тимчасового користування місцями розміщення засобів зовнішньої реклами, що перебувають у комунальній власності територіальної громади ;

6.2.3. Спеціальні конструкції, що створюють у разі їх неналежної експлуатації загрозу життю або здоров'ю людей та або заподіяння шкоди майну третіх осіб (про встановлення таких фактів складається відповідний акт в довільній формі з долученням матеріалів фотофіксації).

6.3. У випадку не виконання розповсюджувачем зовнішньої реклами вимог пункту 6.1 цих Правил демонтаж рекламних конструкцій здійснюється на підставі рішення виконавчого комітету Славутської міської ради за поданням робочого органу. Демонтаж проводиться комунальним підприємством, визначеним рішенням виконкому, з подальшим відшкодуванням витрат, пов'язаних з цим, за рахунок коштів осіб, що допустили порушення цих Правил.

6.4 Демонтована конструкція зберігається на території комунального підприємства на умовах схоронності та збереження рекламних засобів і може бути повернута власнику після сплати вартості робіт по демонтажу і вартості її зберігання згідно підтверджуючих документів.

У разі коли власник демонтованої спеціальної конструкції невідомий, власника не встановлено або власник протягом трьох місяців не витребує її, таке майно переходить у власність територіальної громади в порядку, визначеному законодавством.

Про проведеній демонтаж рекламного засобу Робочим органом складається відповідний акт проведення демонтажу рекламного засобу в довільній формі. Акт підписується представниками робочого органу, комунального підприємства, яке здійснювало демонтаж, інспекції з благоустрою, власником рекламного засобу(в разі присутності), що були присутні при його проведенні. В акті зазначається дата проведення демонтажу та інформація про документ на підставі якого він проводився. До акта додається в обов'язковому порядку фотофіксація місця розташування рекламного засобу до і після демонтажу. Акт проведення демонтажу складається у чотирьох примірниках, з яких один примірник залишаються в робочого органу, один примірник передається власнику демонтованого рекламного засобу одразу після складання такого акта у разі його присутності або направляється поштою(якщо його адреса відома) в разі відсутності, один примірник залишається для комунального підприємства, яке здійснювало демонтаж та один примірник передається до муніципальної інспекції управління житлово-комунального господарства, енергозбереження, благоустрою та громадського порядку виконавчого комітету Славутської міської ради. Примірник акту проведення демонтажу на рекламні конструкції, власника яких встановити неможливо передається відділу комунального майна для прийняття рішення згідно абзацу 2 даного пункту.

Рішення про демонтаж рекламного засобу може бути оскаржене у порядку, встановленому законодавством.

Керуючий справами
міського голови

Вікторія КРУТА

**Додаток 1
до Правил розміщення зовнішньої
реклами у населених пунктах
Славутської міської територіальної
громади**

_____ (найменування уповноваженого робочого органу)

**ЗАЯВА
про надання дозволу на розміщення зовнішньої реклами**

Заявник _____
(для юридичної особи - повне найменування розповсюджувача зовнішньої

реклами, для фізичної особи - прізвище, ім'я та по батькові)

Адреса заявника _____
(для юридичної особи - місцезнаходження, для фізичної особи -

місце проживання, паспортні дані)

Ідентифікаційний код юридичної особи
або ідентифікаційний номер фізичної особи підприємця(ФОП) _____

Телефон (телефакс) _____

Прошу надати дозвіл на розміщення зовнішньої реклами за адресою

_____ (повна адреса місця розташування рекламного засобу)

строком на _____

(літерами)

Перелік документів, що додаються _____

Заявник або уповноважена ним особа	_____ (підпис)	_____ (ініціали та прізвище)
--	-------------------	---------------------------------

М. П. (за наявності)

Додаток 2
до Правил розміщення зовнішньої
реклами у населених пунктах
Славутської міської
територіальної громади

ЖУРНАЛ
реєстрації заяв та дозволів на розміщення зовнішньої реклами

Реєстраційний номер заяви	Дата подання	Для юридичної особи - повне найменування, місцезнаходження та ідентифікаційний код, для фізичної особи - прізвище, ім'я та по батькові, паспортні дані, ідентифікаційний номер та місце проживання	Кількість сторінок у поданих документах	Підпис особи, на яку покладено реєстрація документів	Підпис заявника	Дата прийняття рішення про встановлення пріоритету заявника на місце розташування рекламного засобу, про продовження строку, на який встановлено пріоритет, або про відмову у його встановленні	Дата і номер видачі дозволу на розміщення зовнішньої реклами, строку дії, дата і номер рішення про відмову у наданні дозволу	Результати розгляду заяв на продовження строку дії, або переоформлення дозволу	Дата і номер рішення про скасування дозволу
---------------------------	--------------	--	---	--	-----------------	---	--	--	---

Керівник робочого органу	_____	_____
	(підпис)	(ініціали та прізвище)

М.П.

Додаток 3
до Правил розміщення
зовнішньої реклами у
населених пунктах Славутської
міської територіальної громади

ДОЗВІЛ
на розміщення зовнішньої реклами

Виданий _____ р. на підставі рішення _____
(дата видачі)

_____ (виконавчий орган сільської, селищної, міської ради, дата і номер рішення)

_____ (для юридичної особи - повне найменування розповсюджувача зовнішньої реклами, для фізичної

_____ особи - прізвище, ім'я та по батькові)

_____ (місцезнаходження (місце проживання), номер телефону (телефаксу), банківські реквізити,

Адреса	місця	ідентифікаційний код (номер) розташування	рекламного	засобу
--------	-------	--	------------	--------

Характеристика (в тому числі технічна) рекламного засобу _____

_____ (вид, розміри, площа місця розташування рекламного засобу)

Фотокартка або комп'ютерний макет місця з фрагментом місцевості (розміром не менш як 6 х 9 сантиметрів), на якому планується розташування рекламного засобу

Ескіз з конструктивним рішенням рекламного засобу	Топогеодезичний знімок місцевості (М 1:500) з прив'язкою місця розташування рекламного засобу
Відповідальний за топогеодезичне знімання	_____ М. П. (підпис) (ініціали та прізвище)

Погоджувальна частина

1. Власник(користувач) місця розташування рекламного засобу або уповноважений ним орган (особа)

_____ (для юридичної особи - повне найменування, підпис керівника(уповноваженої особи), для фізичної особи - прізвище,

_____ ім'я та по батькові, паспортні дані)

М. П.

2. Спеціально уповноважений орган з містобудування та архітектури

_____ (підпис уповноваженої особи)	_____ (ініціали та прізвище)
------------------------------------	------------------------------

М. П.

3. На вимогу робочого органу:

- уповноважений підрозділ Національної поліції у разі розміщення зовнішньої реклами на

перехрестях, біля дорожніх знаків, світлофорів, біля дорожніх переходів та зупинок транспорту загального користування

_____	_____
(підпис уповноваженої особи)	(ініціали та прізвище)

- центральний або місцевий орган виконавчої влади у сфері охорони культурної спадщини та об'єктів природно-заповідного фонду у разі розміщення зовнішньої реклами на пам'ятках історії і архітектури та в межах зон охорони пам'яток національного або місцевого значення, у межах об'єктів природно-заповідного фонду

_____	_____
(підпис уповноваженої особи)	(ініціали та прізвище)

- утримувач інженерних комунікацій у разі розміщення зовнішньої реклами в межах охоронних зон зазначених комунікацій

_____	_____
(підпис уповноваженої особи)	(ініціали та прізвище)

- Агентства відновлення або власник/балансоутримувач автомобільних доріг - у разі розміщення зовнішньої реклами у межах смуги відведення автомобільних доріг.

_____	_____
(підпис уповноваженої особи)	(ініціали та прізвище)

Строк дії дозволу з _____	до _____
Продовжено з _____	до _____
Продовжено з _____	до _____
Продовжено з _____	до _____

Керівник робочого органу	_____	_____
	(підпис)	(ініціали та прізвище)

М. П.

Фотокартка місця (розміром не менш як 6 x 9 сантиметрів) після розташування на ньому рекламного засобу

Керівник робочого органу	_____	_____
	(підпис)	(ініціали та прізвище)

М. П.

Додаток 4
до Правил розміщення зовнішньої
реклами у населених пунктах
Славутської міської територіальної
громади

_____ р. N _____

ДОВІДКА

Видана розповсюджувачу зовнішньої реклами _____

_____ (для юридичної особи повне найменування, для фізичної особи - прізвище, ім'я та по батькові)
про те, що від нього разом із заявою _____
_____ (вхідний номер, дата реєстрації в журналі реєстрації заяв та

_____ дозволів на розміщення зовнішньої реклами)
одержано такі документи _____
_____ (перелік документів

_____ із зазначенням сторінок і кількості примірників)

Керівник робочого органу	_____ (підпис)	_____ (ініціали та прізвище)
--------------------------	----------------	------------------------------

М. П.

Додаток 5

до Правил розміщення зовнішньої
реклами у населених пунктах
Славутської міської
територіальної громади

Приклади підрахунку площ місця розміщення для різних типів рекламних конструкцій при їх розміщенні на місцевості.

Рекламні конструкції:

1. типу “біг борд” з одно-, двосторонніми робочими площинами:

1.1. на бетонній плиті, розміщеній на поверхні місцевості:

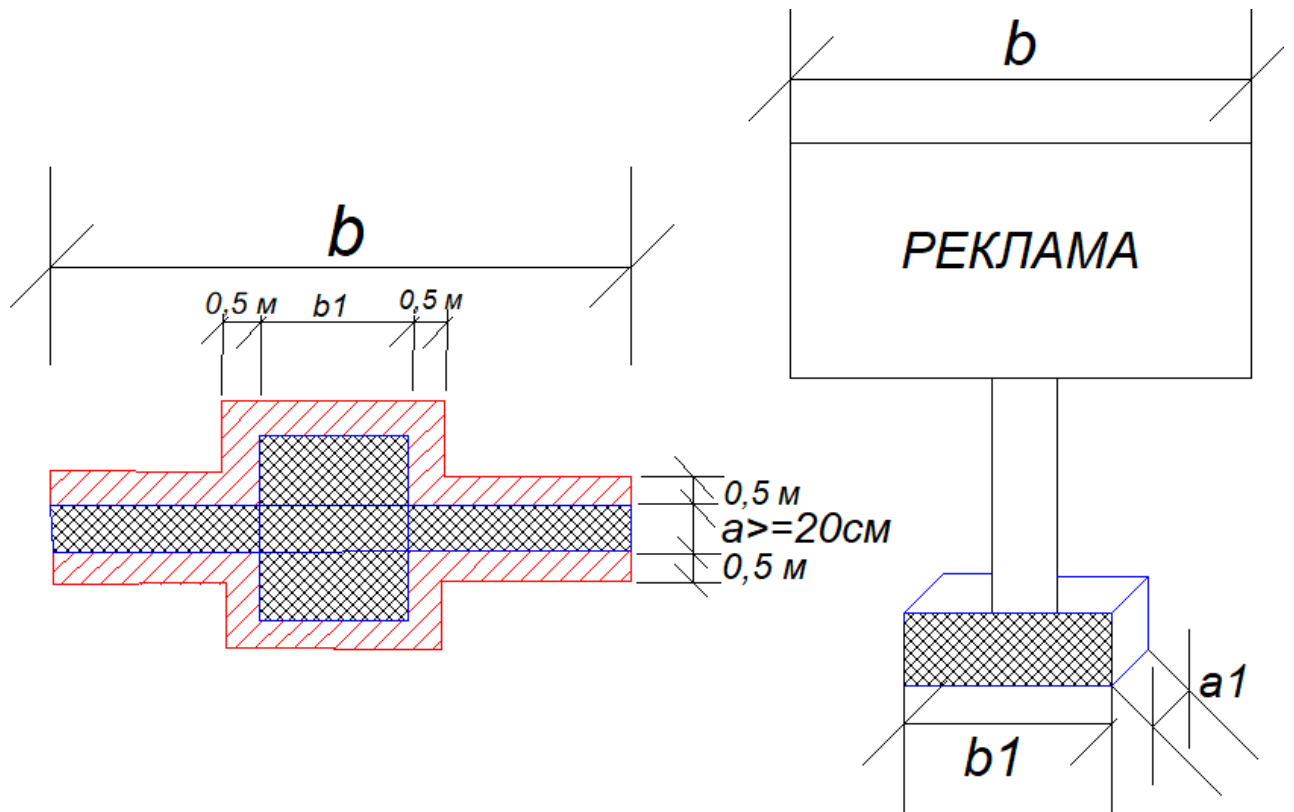

$b1$

$a1$

бетонна плита

реklamний щит

1.2. на заземлених опорах:

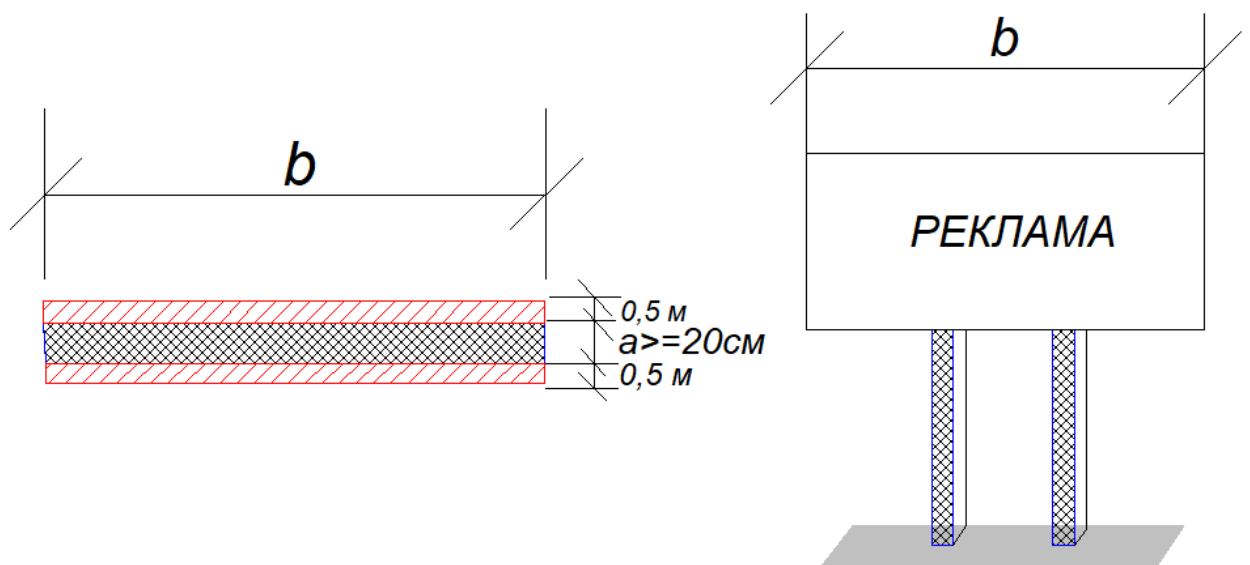

2. типу “біг борд” з двосторонніми розгорнутими робочими площинами у формі “книжечки”, тристоронніми робочими площинами:

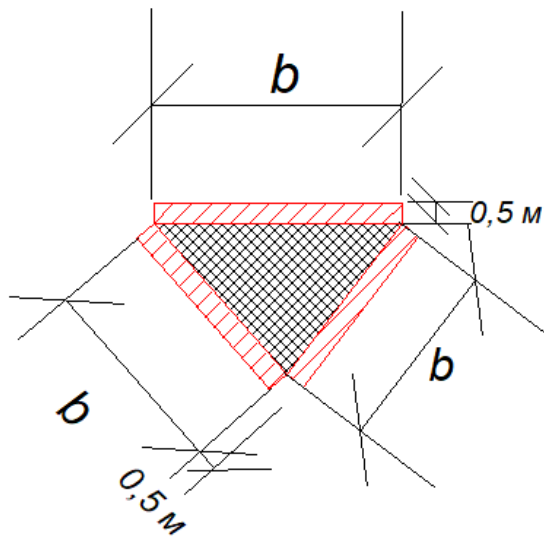

3. типу “біг борд” з чотирма і більше робочими площинами:

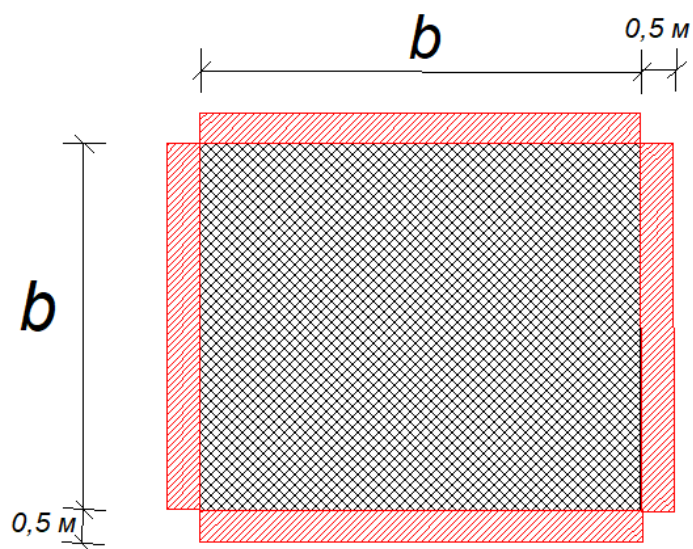

4. кругова рекламна конструкція:

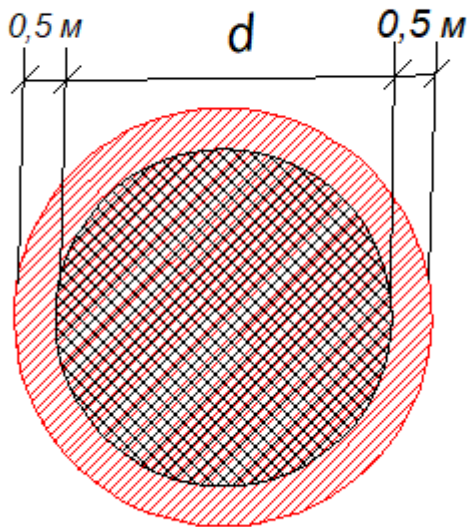

Умовні позначення:



- S1 площа за периметром рекламного засобу на відстані 0,5 м, (м²) ;



- S2 площа горизонтальної проекції рекламного засобу, (м²);

S - площа місця розташування рекламного засобу, що дорівнює S1 + S2, (м²);

a — ширина горизонтальної проекції рекламного засобу, м. (від 0,2 м. і більше);

b – довжина горизонтальної проекції рекламного засобу, м. (від 1 м. і більше);

a₁, b₁ — геометричні розміри плити у плані(за наявності), м. (від 1 м. і більше);

0,5 — ширина прилеглої території за периметром рекламного засобу , м.;

d – діаметр засобу зовнішньої реклами, м.

Примітка: в разі якщо бетонна плита за своїми розмірами виступає за периметр площі місця розташування рекламного засобу більше ніж на 0.5 м. у випадках 2, 3 даного додатку, то до розрахунку площі місця розташування рекламного засобу додатково включається площа частини плити, яка виступає та площа за її периметром на відстані 0,5 м.

Додаток 6
до Правил розміщення зовнішньої
реклами у населених пунктах
Славутської міської територіальної
громади

Примірний Договір № _____
тимчасового користування місцем
розміщення засобу зовнішньої реклами

м. Славута		« »	20	р.
------------	--	-----	----	----

Виконавчий комітет Славутської міської ради в особі

_____ , який діє на підставі довіреності від _____ № _____ , відповідно до рішення виконавчого комітету Славутської міської ради від _____ року № _____ «Про затвердження «Правил розміщення зовнішньої реклами у населених пунктах Славутської міської територіальної громади» (надалі Правил), з однієї сторони та

_____ , в особі _____ , який діє на підставі _____ (далі - Розповсюджувач зовнішньої реклами), з іншої сторони, разом іменовані Сторони, керуючись чинним законодавством України, уклали цей договір про наступне.

1. ПРЕДМЕТ ДОГОВОРУ

1.1. Цей договір регулює правовідносини, що виникають між Виконавчим комітетом Славутської міської ради та Розповсюджувачем зовнішньої реклами щодо розташування рекламних засобів для розміщення зовнішньої реклами на території м. Славута, с. Варварівка, с. Голики, а також надання у тимчасове платне користування місця для розташування засобу зовнішньої реклами (далі — ЗЗР) згідно з рішенням виконавчого комітету Славутської міської ради від _____ № _____ та дозволом на його розміщення від _____ № _____ , який є невід'ємною частиною цього Договору (далі – Дозвіл), в порядку, визначеному Правилами.

1.2. У відповідності до умов цього Договору та Правил Виконавчий комітет Славутської міської ради передає Розповсюджувачу зовнішньої реклами в тимчасове платне користування місце для розташування ЗЗР _____ , строком на _____ , а Розповсюджувач зовнішньої реклами використовує відповідно до умов даного Договору надане місце за цільовим призначенням - для розміщення ЗЗР.

2. ПРАВА ТА ОБОВ'ЯЗКИ СТОРІН

2.1. Виконавчий комітет Славутської міської ради має право:

2.1.1. Здійснювати контроль за дотриманням Розповсюджувачем зовнішньої реклами вимог чинного законодавства України з питань зовнішньої реклами та умов даного Договору, що належать до його компетенції.

2.1.2. Проводити обстеження розташованого ЗЗР протягом всього строку дії даного Договору та Дозволу.

У разі виявлення невідповідності встановленого ЗЗР Дозволу, коли технічні

характеристики конструкції та місця його встановлення не відповідають виданому дозволу, а також інших порушень, Виконавчий комітет Славутської міської ради письмово інформує про це Розповсюджувача зовнішньої реклами для забезпечення усунення виявлених порушень.

2.1.3. Достроково в односторонньому порядку припинити дію Договору у випадках, передбачених в п. 6.4. розділу 6 цього Договору.

2.1.4. В односторонньому порядку змінювати розмір плати за цим Договором, у випадках, передбачених Правилами.

2.1.5. У випадках передбачених Правилами, проводити демонтаж ЗЗР з правом подальшої компенсації за рахунок Розповсюджувача зовнішньої реклами витрат, понесених на такий демонтаж та зберігання елементів ЗЗР.

2.2. Розповсюджувач зовнішньої реклами має право:

2.2.1. Користуватися місцем для розміщення ЗЗР, що перебуває у комунальній власності територіальної громади на умовах, визначених цим Договором.

2.2.2. На продовження строку дії Договору в разі належного виконання ним своїх обов'язків.

2.2.3. Клопотати про надання нового місця в разі зміни містобудівної ситуації, проведення реконструкції, ремонту, будівництва на місці розташування ЗЗР, які зумовлюють необхідність зміни місця розміщення ЗЗР.

2.3. Розповсюджувач зовнішньої реклами зобов'язується:

2.3.1. Використовувати надане у тимчасове користування місце відповідно до умов цього Договору та чинного законодавства України,

2.3.2. Своєчасно, в повному обсязі вносити плату за тимчасове користування місцем у порядку і розмірі, передбачених розділом 3 цього Договору. Коригувати розмір плати за користування місцем під розміщення ЗЗР у випадках, передбачених п. 3.2. розділу 3 цього Договору.

2.3.3. Забезпечити маркування ЗЗР із зазначенням на його каркасі найменування Розповсюджувача зовнішньої реклами, номера його телефону, дати видачі дозволу та строку його дії. Після розташування ЗЗР у п'ятиденний строк надати Робочому органу фотокартку місця з розташованим ЗЗР.

2.3.4. Розміщувати ЗЗР тільки відповідно до умов зареєстрованого та виданого у встановленому порядку Дозволу та цього Договору та утримувати його в належному естетичному та технічному стані; дотримуватись правил техніки безпеки, пожежної безпеки та вимог містобудівних та санітарних норм при розміщенні рекламного засобу. У випадку псування спеціальної конструкції та/або розміщеної на ній реклами своєчасно, за власний рахунок проводити їх заміну. В разі необхідності внесення змін в конструктивну схему спеціальної конструкції, звернутися до Робочого органу для забезпечення внесення змін в Дозвіл в порядку та терміни передбачені чинним законодавством.

2.3.5. Протягом 10 днів з дати припинення дії Дозволу, звільнити надане місце та провести роботи з відновлення благоустрою місць розміщення ЗЗР після його демонтажу з одночасним письмовим повідомленням про це Робочого органу. В цьому випадку уповноваженим представником Робочого органу проводиться обстеження місця розташування на наявність ЗЗР та складається акт обстеження. Дата складання та підписання акту обстеження є датою припинення зобов'язань Сторін по цьому Договору, наданого для розташування ЗЗР, а також датою припинення нарахування Розповсюджувачу зовнішньої реклами плати, передбачених Розділом 3 цього Договору, про що Сторони складають Додаткову угоду до цього Договору.

2.3.6. Не передавати місце, надане для розміщення ЗЗР іншим особам (фізичним, юридичним) без переоформлення дозвільної документації на нового власника ЗЗР.

2.3.7. Відшкодувати фактичні витрати на демонтаж та зберігання конструктивних елементів ЗЗР у випадку його демонтажу Виконавчим комітетом Славутської міської ради або залученим ним підприємством з підстав, передбачених Правилами.

2.3.8. Не пізніше ніж за один місяць до запланованої дати припинення дії Договору та Дозволу повідомити письмово Робочий орган про намір його продовження з новим терміном/або не продовження.

2.4. Виконавчий комітет Славутської міської ради зобов'язується:

2.4.1. Передати в тимчасове користування місце для розміщення ЗЗР Розповсюджувачу зовнішньої реклами відповідно до умов цього договору і Правил.

2.4.2. Дотримуватись умов даного Договору, вимог чинного законодавства України з питань реклами, встановленого Порядку розміщення зовнішньої реклами.

2.4.3. Письмово повідомити Розповсюджувача зовнішньої реклами у 10-денний термін про обставини в частині істотної зміни містобудівної ситуації, що зумовлюють необхідність перенесення в інше місце ЗЗР та надати інформацію про інше рівноцінне місце розміщення зовнішньої реклами для можливого розміщення ЗЗР

2.4.4. В разі досягнення Сторонами Договору згоди щодо іншого рівноцінного місця для перенесення ЗЗР через зміну містобудівної ситуації, вжити належних заходів щодо переоформлення Дозволу та внесення змін до договірних зобов'язань. При цьому витрати, пов'язані з монтажем/демонтажем ЗЗР проводяться за рахунок Розповсюджувача зовнішньої реклами. Після поновлення містобудівної ситуації, закінчення реконструкції, ремонту, будівництва на місці розташування ЗЗР, Розповсюджувач зовнішньої реклами має пріоритетне право на розміщення ЗЗР на попередньому місці тільки у разі звільнення тимчасово наданого місця на час проведення реконструкції, ремонту, будівництва.

2.4.5. Повідомити за 10 днів про дату примусового демонтажу ЗЗР у випадках, що може проводитись Виконавчим комітетом Славутської міської ради у випадках передбачених п. 6 розділу II Правил і цим Договором.

2.4.6. Не надавати місце, передане за цим Договором Розповсюджувачу зовнішньої реклами, в користування іншим особам протягом строку дії даного Договору.

3. ПОРЯДОК РОЗРАХУНКІВ

3.1. Порядок нарахування плати за тимчасове користування місцем розміщення ЗЗР встановлюється відповідно до Правил та сплачується відповідно до цього Договору.

3.2. Розмір плати за тимчасове користування місцем розташування, яке зазначене в п. 5.1. даного Положення, обчислюється за такою формулою:

$$C = B \times S \times K_z \times K_p \text{ де}$$

C – щомісячна плата за тимчасове користування місцем розташування, грн.;

B – базова місячна ставка розміру плати, що є 25 відсотків базової вартості одного квадратного метра землі, визначеного останнім на момент звернення рішенням сесії Славутської міської ради згідно нормативної грошової оцінки земель відповідного населеного пункту громади з урахуванням щорічної індексації грошової оцінки земель, встановленої згідно чинного законодавства.

$$B = 0,25 \times B_v \times K_i, \text{ де}$$

B_v - базова вартість одного квадратного метра землі, грн;

K_i - коефіцієнт індексації грошової оцінки земель.

S – площа місця розташування рекламного засобу, кв. м, округлена до одного знака після коми;

K_z – коефіцієнт зональності, який становить:

- м. Славута при розміщенні конструкцій для зовнішньої реклами вздовж вул. Соборності, Ярослава Мудрого – K_z = 1,2;
- м. Славута решта території – K_z = 1,0;
- с. Варварівка – K_z = 0,7;
- с. Голики – K_z = 0,7;

K_p- коефіцієнт кількості робочих площин рекламного засобу :

- одна робоча площина K_p=1.0;
- дві робочі площини K_p=1.1;

- три робочі площини $K_p=1.2$;
- чотири робочі площини і більше $K_p=2.0$;

Плата за користуванням місцем рекламного засобу коригується з моменту настання зазначених нижче обставин самостійно Розповсюджувачем зовнішньої реклами без укладення додаткових угод до цього Договору, у випадку коли:

- коефіцієнт щорічної індексації грошової оцінки земель протягом дії дозволу змінюється та перевищує 1(одиницю) - на такий коефіцієнт;
- базова вартість одного квадратного метра землі протягом дії дозволу змінюється - згідно таких змін;

Щомісячна плата за користування місцем розміщення ЗЗР складає:

Нарахування плати здійснюється з _____ року — з дня підписання Дозволу. Плата за тимчасове користування місцем сплачується Розповсюджувачем зовнішньої реклами щомісяця, до закінчення поточного місяця, шляхом перерахування суми коштів до бюджету громади за такими реквізитами:

р/р – _____

Одержувач коштів: _____

Банк одержувача: _____

Код ЄДРПОУ – _____

Найменування коду класифікації доходів бюджету: Інші надходження (Надходження плати за тимчасове користування місцем для розміщення об'єктів зовнішньої реклами).

3.3. У разі самостійної зміни конструктивної схеми спеціальної рекламної конструкції без оформлення Дозволу в установленому порядку, що призвело до збільшення площі рекламоносія та/або до будь-яких інших змін у конструктивній схемі рекламоносія, на який видано Дозвіл у встановленому порядку, Робочий орган проводить перерахунок плати за тимчасове користування місцем розташування ЗЗР по фактичній площі та конструктивній схемі рекламоносія з дати внесення змін в Дозвіл на розміщення ЗЗР.

3.4. У разі необхідності проведення тимчасового демонтажу ЗЗР при зміні містобудівної ситуації, проведенні ремонту, реконструкції, будівництва на місці розташування ЗЗР без перенесення рекламної конструкції на інше місце, плата за тимчасове користування цим місцем розташування ЗЗР справляється у розмірі, встановленому Порядком, про що Сторони укладають Додаткову угоду до цього Договору. При цьому Розповсюджувач зовнішньої реклами зобов'язується своєчасно надати Робочому органу інформацію, яка підтверджує про наявність такої ситуації та терміни проведення будівельних, ремонтних робіт.

3.5. Розмір плати за тимчасове користування місцем розміщення реклами може бути змінено у випадку зміни методики розрахунку; у випадках, передбачених Правилами; в інших випадках, передбачених законодавством України. Перерахунок плати здійснюється з моменту затвердження таких змін..

4. ФОРС-МАЖОРНІ ОБСТАВИНИ

4.1. Сторони звільняються від відповідальності за повне або часткове невиконання договірних зобов'язань, якщо таке невиконання пов'язане з дією Договору. Сторона, яка посилається на дію форс-мажорних обставин, протягом 3-х робочих днів з моменту їх настання зобов'язана письмово повідомити іншу Сторону про обставини непереборної сили, які виникли після підписання цього Договору, які не могла і не повинна була передбачити жодна із Сторін, та які не могли бути відвернені Сторонами доступними засобами. Належним доказом дії обставин непереборної сили буде довідка уповноваженого державного органу України.

4.2. При наявності форс-мажорних обставин виконання договірних зобов'язань Сторін призупиняються на термін дії таких обставин. У термін дії форс-мажорних обставин, жодна

із Сторін має право ініціювати дострокове припинення дії Договору (Дозволу) та надати довідку компетентного державного органу.

4.3. При тимчасовому припиненні дії Договору за форс-мажорними обставинами Сторони проводять розрахунки по факту виконаних зобов'язань на дату припинення дії Договору про що складається додаткова угода, яка стає невід'ємною частиною цього Договору.

4.4. Обставинами непереборної сили є зовнішні і надзвичайні події, а саме: стихійні лиха (пожежі, повені, землетруси, епідемії, епізоотії, природні катаклізми та їх наслідки, воєнні дії, повстання, мобілізація, страйк тощо).

5.ВІДПОВІДАЛЬНІСТЬ СТОРІН

5.1. Розповсюджувач зовнішньої реклами несе повну відповідальність за будь-які порушення норм безпеки, несправності та аварійні ситуації, що виникають з його вини, та повинен за свій рахунок усувати всі дефекти (відшкодовувати шкоду), що виникають (завдається) в процесі експлуатації ЗЗР.

□ Сторони несуть майнову відповідальність за невиконання або неналежне виконання своїх зобов'язань згідно з цим Договором та чинним законодавством України.

5.3. У разі проведення демонтажу ЗЗР при достроковому припиненні або розірванні цього Договору в частині місця, наданого для розміщення ЗЗР, скасування (припинення терміну дії) Дозволу, а також з інших підстав, передбачених чинним законодавством України та цим Договором, витрати, пов'язані з демонтажем, транспортуванням, зберіганням ЗЗР, а також витрати з відновлення місця для розташування ЗЗР підлягають відшкодуванню Розповсюджувачем зовнішньої реклами в повному обсязі. Відомості про демонтований ЗЗР надаються Робочим органом за письмовим зверненням Розповсюджувача зовнішньої реклами.

5.4. В разі не звільнення місця розташування ЗЗР протягом 10 днів з дати припинення Договору за поданням Робочого органу проводиться нарахування та стягнення з Розповсюджувача зовнішньої реклами пені у розмірі подвійної оплати за користування місцем розміщення ЗЗР за кожен день прострочення виконання зобов'язання, але не більше подвійної облікової ставки Національного Банку України.

5.5. За несвоєчасно проведену оплату Розповсюджувач зовнішньої реклами сплачує пеню у розмірі подвійної облікової ставки Національного Банку України від суми заборгованості за кожен день прострочення платежу.

6. СТРОК ДІЇ ДОГОВОРУ ТА ІНШІ УМОВИ

6.1 Цей Договір набуває чинності з _____ року і діє по _____ року, але не більше терміну дії дозволу на розміщення реклами. Строк дії цього Договору може бути продовжено шляхом укладання Додаткової угоди.

6.2 Строк дії цього Договору визначається по кожному місцю розташування ЗЗР згідно Дозволу.

6.3 Якщо під час виконання умов цього Договору Розповсюджувач зовнішньої реклами виявить бажання достроково припинити термін його дії, останній зобов'язується письмово, не пізніше ніж за один місяць до запланованої дати припинення Договору повідомити про це Виконавчий комітет Славутської міської ради. В цьому випадку всі зобов'язання Сторін, пов'язані із наданням місць для розташування ЗЗР, в частині яких Розповсюджувачем зовнішньої реклами заявлено відмову від виконання умов цього Договору, припиняються на підставі додаткової угоди Сторін, при умові, що Розповсюджувачем зовнішньої реклами належним чином виконані зобов'язання щодо здійснення демонтажу ЗЗР в порядку та строки, визначені цим Договором, проведені роботи з відновлення благоустрою місць розміщення ЗЗР після їх демонтажу, а також проведенні платежі до бюджету територіальної громади у повному обсязі на день припинення зобов'язань.

6.4. Дія цього Договору припиняється внаслідок:

6.4.1. Закінчення строку, на який його було укладено;

6.4.2. Припинення юридичної особи або припинення підприємницької діяльності фізичної особи.

6.4.3. Наявності заборгованості Розповсюджувача зовнішньої реклами відповідно до Розділу 3 цього Договору, більш ніж за три місяці;

6.4.4. Припинення/скасування дії дозволу;

6.4.5. Невідповідності розташованого ЗЗР та/або місця його розташування вимогам виданого Дозволу;

6.4.6. У разі невиконання Розповсюджувачем зовнішньої реклами Правил та умов даного Договору, в тому числі невжиття ним належних заходів щодо усунення порушень вимог нормативних актів щодо порядку розташування та експлуатації ЗЗР;

6.4.7. Передачі місця розташування ЗЗР, на який видано Дозвіл у встановленому порядку, Розповсюджувачем зовнішньої реклами іншій особі без відповідного переоформлення Дозволу;

6.4.8. Якщо розміщений ЗЗР створює загрозу життю або здоров'ю людей та необхідності демонтажу ЗЗР;

6.4.9. Необхідності демонтажу ЗЗР у зв'язку із зміною містобудівної ситуації.

6.4.10. В інших випадках, передбачених законодавством.

6.5. Цей Договір може бути розірвано в односторонньому порядку за ініціативою Робочого органу з обов'язковим письмовим повідомленням Розповсюджувача зовнішньої реклами не пізніше ніж за п'ять робочих днів до розірвання у випадках, передбачених п.п.6.4.3 - 6.4.10 цього Договору, а також з інших підстав, передбачених чинним законодавством України.

6.6. Відсутність ЗЗР за наявністю Дозволу на його розміщення не є підставою для припинення терміну дії цього Договору в частині оплати за розміщення ЗЗР.

6.7. Цей Договір може бути розірвано за взаємною згодою Сторін шляхом укладання Додаткової угоди до Договору.

6.8. Відшкодування витрат, пов'язаних з демонтажем та монтажем рекламного засобу на новому місці, здійснюється силами та за кошт Розповсюджувача зовнішньої реклами.

7. ПОРЯДОК ВИРІШЕННЯ СПОРІВ

7.1. Спори та розбіжності, що виникають між Сторонами під час виконання цього Договору, вирішуються шляхом проведення переговорів.

7.2. У разі неможливості вирішення спорів шляхом проведення переговорів вони передаються для вирішення до суду.

8. ПРИКІНЦЕВІ ПОЛОЖЕННЯ

8.1. Всі зміни та доповнення до цього Договору вносяться за письмовою згодою Сторін шляхом укладання Додаткових угод, які стають невід'ємною частиною Договору, окрім випадків, передбачених цим Договором.

8.2. Всі угоди та договори, які були підписані Сторонами до укладання цього Договору і безпосередньо стосуються його предмету, втрачають юридичну силу з дати підписання Сторонами даного Договору.

8.3. Цей Договір складено українською мовою у двох примірниках, які мають однакову юридичну силу, по одному примірнику для кожної із Сторін.

8.4. У разі зміни у однієї із Сторін адреси та/або платіжних реквізитів Сторона, у якої виникли такі зміни, зобов'язана у п'ятиденний термін направити іншій Стороні письмове повідомлення про нову адресу та/або платіжні реквізити. В іншому випадку Сторона, яка не була повідомлена про нову адресу та/або платіжні реквізити не несе відповідальності за неналежне виконання умов цього Договору.

8.5. Повноважні представники Сторін своїми підписами підтверджують про

досягнення згоди щодо всіх істотних умов Договору.

9. РЕКВІЗИТИ ТА ПІДПИСИ СТОРІН

Виконавчий комітет Славутської міської ради	Розповсюджувач реклами
Тел. (0382) 2-30-20,7-11-68	
30000, Україна, Хмельницька область, м. Славута, вул. Соборності, 7	
М.П.	